

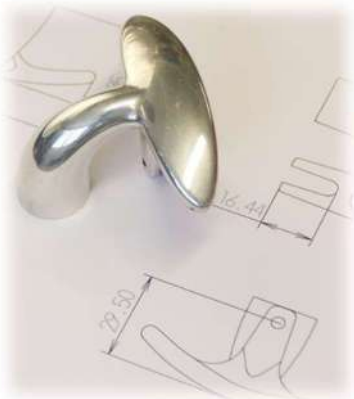

ALYP Aleaciones
Ligeras y
Plásticos S.L.

Catálogo



Enero de 2025



ALYP Aleaciones
Ligeras y
Plásticos S.L.



Somos fabricantes de accesorios de aluminio desde 1996, contamos con un amplio catálogo de accesorios para la carpintería metálica. Realizamos fabricaciones para la industria de la automoción, naval, puertos deportivos, parques infantiles, ferroviaria, maquinaria industrial...

Servicios que realizamos:

- Mecanizado CNC

Ofrecemos servicios de mecanizado CNC de piezas por arranque de viruta mediante centros de mecanizado, tornos y otra maquinaria.

- Fundición de aluminio

Utilizamos aleaciones especiales resistentes ante la corrosión para ambientes marinos. Ofrecemos servicio de asesoramiento a la hora de diseñar y mejorar la pieza para optimizar los costes de producción.

Realizamos fabricaciones de piezas desde los 20 gramos a 50 kilogramos, así como tiradas pequeñas, medianas y grandes.

Disponemos tanto de piezas en catálogo como fabricaciones especiales para cada cliente.

Contamos con líneas robotizadas de producción para reducción de costes y tiempos de trabajo.

- Termoconformado de plásticos

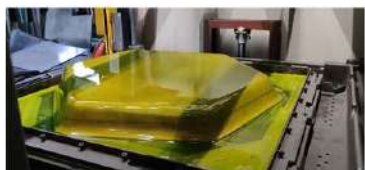

Fabricamos y diseñamos tanto las piezas como los moldes para su fabricación mediante el termoconformado.

Disponemos de capacidad para fabricaciones de 1,2 x 1,2 metros.

Contenido

Accesorios barandillas	4
Remates Bola.....	4
Compensadores	5
Serie Tubo 40	6
Pinzas para cristal.....	7
Accesorios Puertas	8
Tiradores de Fundición.....	8
Tiradores Cuadrados	9
Tiradores Redondos	10
Otros accesorios	12
Lanza/Flecha.....	12
Clavo decorativo.....	13
Remates para pérgolas.....	14
Nudos	15
Nudo Cuadrado	15
Nudo Redondo	16
Otros	17
Otros.....	17
Uniones y accesorios para tubos redondos	18
Bases.....	18
Pinza Tubo	20
Pinzas Cristal	21
Pipas	23
Otros.....	25

Accesorios Barandillas – Remate Bola

Los remates bola visten los pilares para resaltar esquinas o ciertas zonas de la estructura.

Remate Bola Hueca 60

#RBH60

Blanco
Negro
Sin Lacar
Otros acabados consultar

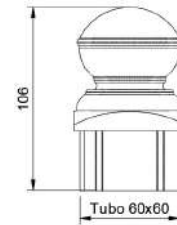

Remate Bola Hueca 70

#RBH70

Blanco
Negro
Sin Lacar
Otros acabados consultar

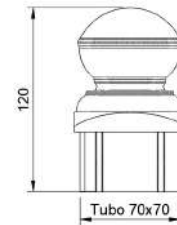

Remate Bola Hueca 80

#RBH80

Blanco
Negro
Sin Lacar
Otros acabados consultar

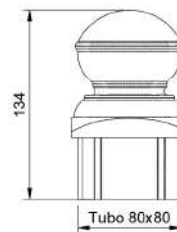



Accesorios Barandillas - Compensadores

Compensadores que hacen de embellecedor para ocultar la unión del tubo a la pared de una manera sencilla y confiable en cuanto resistencia estructural.

Compensador 40x20

#CI4020

Negro
Blanco
Sin Lacar
Otros acabados consultar

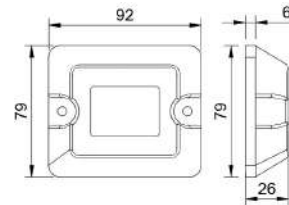

Compensador Recto 40x20

#CR4020

Negro
Blanco
Sin Lacar
Otros acabados consultar

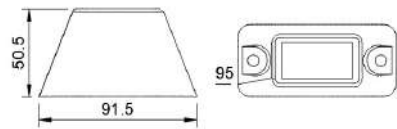

Accesorios Barandillas – Serie Tubo 40

Los remates bola visten los pilares para resaltar esquinas o ciertas zonas de la estructura.

Base tubo redondo 40mm

#RTR40

Blanco
Negro
Sin Lacar
Otros acabados consultar

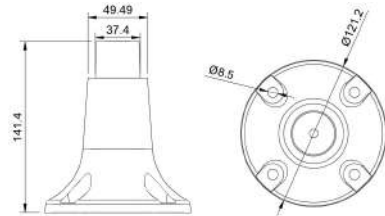

Cruzeta 40x40x20

#CZ404020

Blanco
Negro
Sin Lacar
Otros acabados consultar

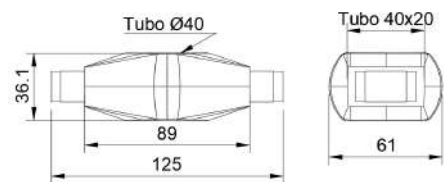

Curva 40x20

#CV4020

Blanco
Negro
Sin Lacar
Otros acabados consultar

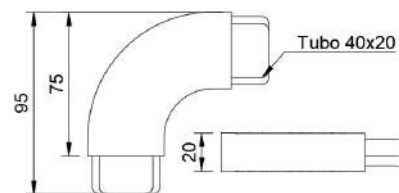



Accesorios Barandillas – Pinzas Cristal

Pinza Cristal Inox

#PC

Cristal de 10 y 12mm

Pulido
Satinado

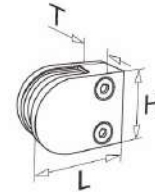

L	H	T
63	45	27

Pinza Cristal Inox Redondo

#PCR

Medidas $\varnothing 42'4$ y $\varnothing 50'8$
Cristal de 10 y 12mm

Pulido
Satinado

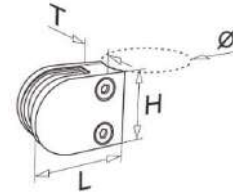

L	H	T	\varnothing
63	45	27	42.4
63	45	27	50.8

Soporte 207028

#207028

Panel de 8mm

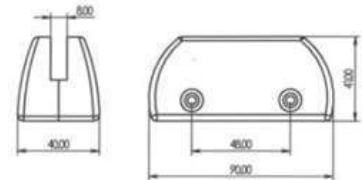

Soporte 162

#162

Panel de 6mm

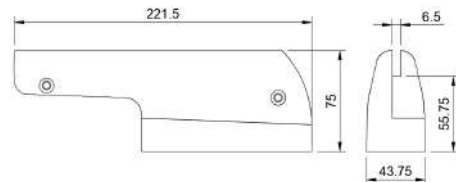

Accesorios Puertas – Tiradores de Fundición

Soporte para tiradores de puerta para tubos de 40 y 50 mm.

Tirador Cobra 40

#TC40

Negro
Blanco
Sin Lacar
Otros acabados consultar

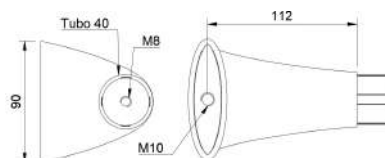

Tirador Antivandálico 50

#TA4050

Negro
Blanco
Sin Lacar
Otros acabados consultar

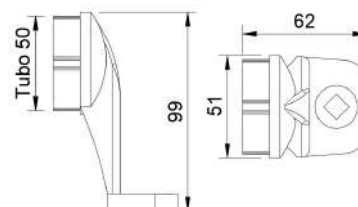

Tirador Sencillo 50

#TS4050

Negro
Blanco
Sin Lacar
Otros acabados consultar

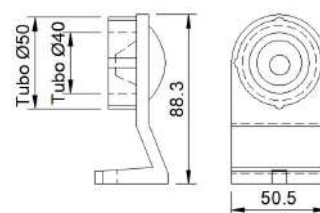



Accesorios Puertas – Tiradores Cuadrados

Tiradores fabricados en tubo de aluminio lacado y tubo de inox pulido o satinado.

Los tiradores sencillos incluyen: varilla roscada M8, arandelas de plástico y tuerca redonda.

Los tiradores dobles incluyen: varilla roscada M8, arandelas de plástico y prisionera para fijar el segundo tirador.

Tirador Cuadrado 25

#TCU25

Medidas 400, 600 y 800

Sencillo y Doble

Blanco

Negro

Otros acabados consultar

Otras medidas consultar

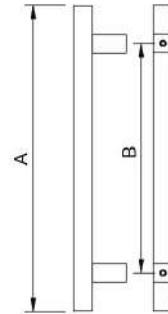

A	B
400	300
600	450
800	600

Tirador Cuadrado 30

#TCU30

Medidas 400, 600 y 800

Sencillo y Doble

Blanco

Negro

Otros acabados consultar

Otras medidas consultar

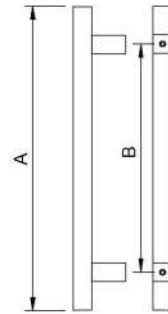

A	B
400	300
600	450
800	600

Accesorios Puertas – Tiradores Redondos

Tiradores fabricados en tubo de aluminio lacado y tubo de inox pulido o satinado.

Los tiradores sencillos incluyen: varilla roscada M8, arandelas de plástico y tuerca redonda.

Los tiradores dobles incluyen: varilla roscada M8, arandelas de plástico y prisionera para fijar el segundo tirador.

Tirador Redondo 25

#TR25

Medidas 400, 600 y 800

Sencillo y Doble

Blanco
Negro
Otros acabados consultar
Otras medidas consultar

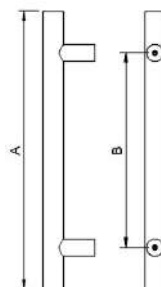

A	B
400	300
600	450
800	600

Tirador Redondo 30

#TR30

Medidas 400, 600 y 800

Sencillo y Doble

Blanco
Negro
Otros acabados consultar
Otras medidas consultar

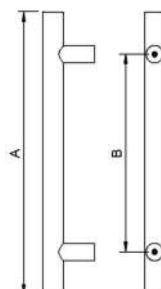

A	B
400	300
600	450
800	600

Tirador Redondo Inox 25

#TRINOX25

Medidas: 400

Sencillo y Doble

Pulido
Satinado

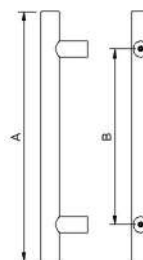

A	B
450	300
600	400



Accesorios Vallas

Lanza
#Lanza

Negro
Blanco
Sin Lacar
Otros acabados consultar



Accesorios Vallas

Clavo decorativa de seis caras para insertar en las vallas con silicona, realizando un taladro previo en el tubo de la valla e insertando luego el clavo.

Clavo decorativo #CD627

Negro
Blanco
Sin Lacar
Otros acabados consultar

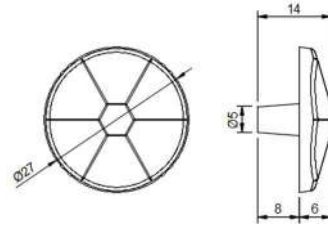



Remates Pérgola

Remate Pérgola 60x40

#PER6040

Negro
Blanco
Sin Lacar
Otros acabados consultar

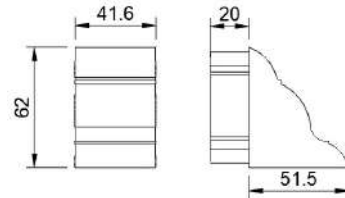

Remate Pérgola 80x40

#PER8040

Negro
Blanco
Sin Lacar
Otros acabados consultar



Remate Pérgola 100x40

#PER10040

Negro
Blanco
Sin Lacar
Otros acabados consultar



Remate Pérgola 120x40

#PER12040

Negro
Blanco
Sin Lacar
Otros acabados consultar

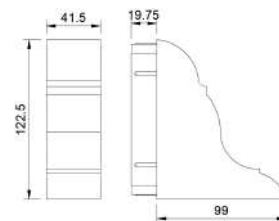

Remate Pérgola 150x60

#PER15060

Negro
Blanco
Sin Lacar
Otros acabados consultar



Accesorios Tubos – Nudos cuadrados

Nudo 25x25

Nudo para tubo cuadrado de 25mm.

De 1 a 6 salidas de tubo. Incluido casquillo en PA para el ajuste del tubo.



Nudo 45x45

Nudo para tubo cuadrado de 45mm especial para estructuras reforzadas.

Nudo de 45 para esquina y Nudo de 45 en forma de "T".

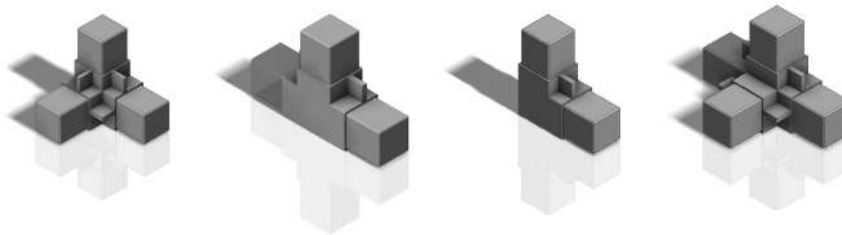

Nudo 65x65

Nudo para tubo de 65mm cuadrado especial para estructuras reforzadas.





Accesorios Tubos – Nudos redondos

Nudo 20 – Redondo

Nudo para tubo de 20mm redondo.
De 1 a 5 salidas de tubo.
Incluido casquillo en PA para el ajuste del tubo.

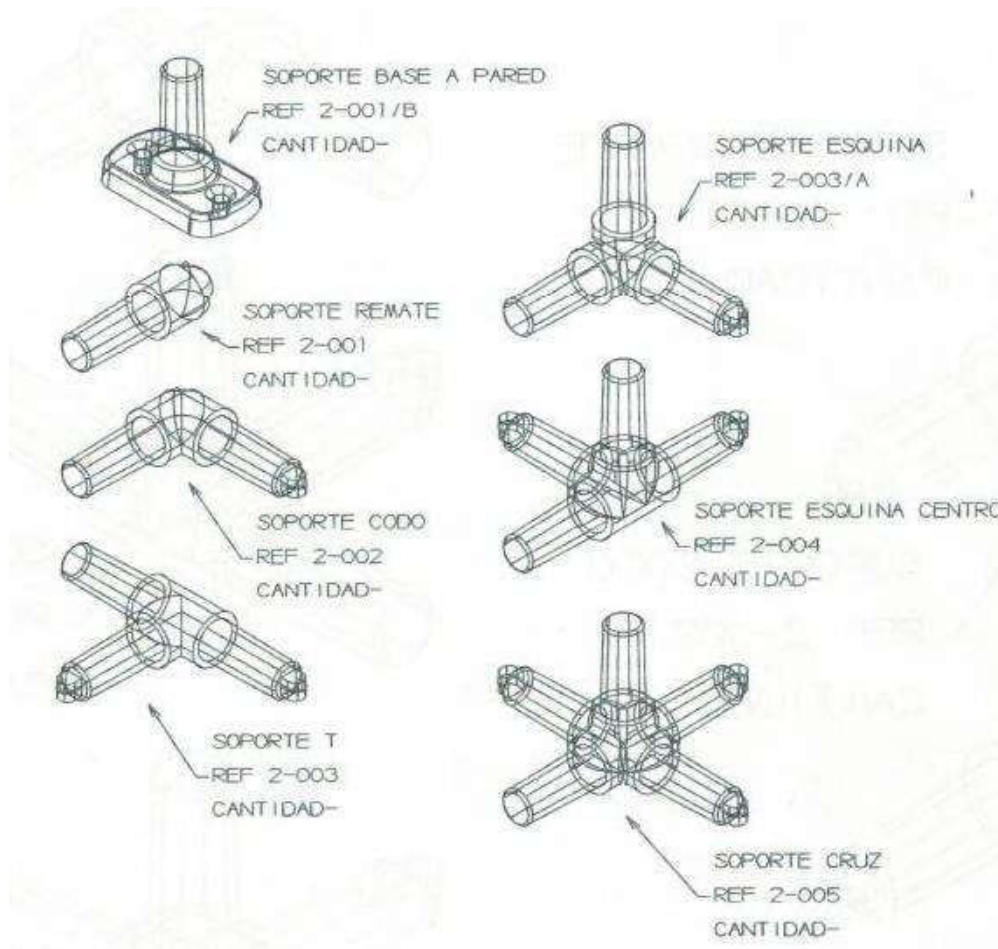

Otros

Arandela Ø16x8,2 PA Negro
#AR16X8,2

Negro

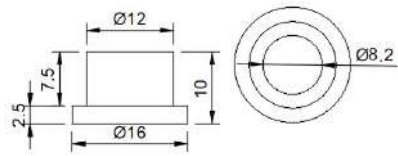

Arandela Ø13x7,25 PA Negro
#AR13x7,25

Negro

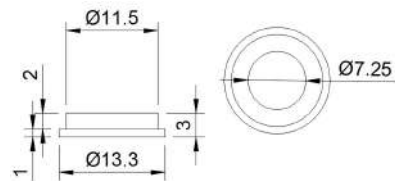

Tope Ventana
#TopeVentana

Blanco
Negro





Accesorios Barras – Bases

Contamos con bases para tubo redondo de hierro, inox o aluminio con diferentes medidas dentro de cada referencia.

Soporte 23

#23

Tubo de $\varnothing 33$ y $\varnothing 35$ mm
Otras medidas bajo consulta

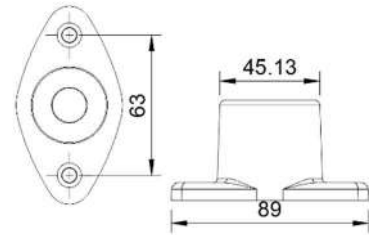

Soporte 90634

#90634

Tubo de $\varnothing 33$ y $\varnothing 35$ mm
Otras medidas bajo consulta

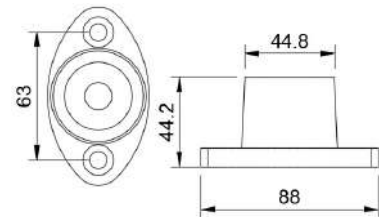

Soporte 207012

#207012

Tubo de $\varnothing 33$ mm
Otras medidas bajo consulta

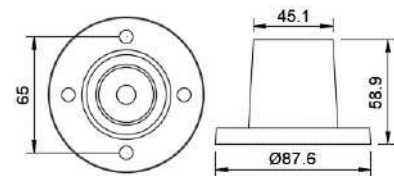

Soporte 16

#16

Tubo de $\varnothing 33$ mm
Otras medidas bajo consulta

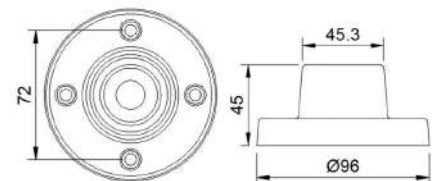

Soporte 207017
#207017

Tubo de $\varnothing 33\text{mm}$
Otras medidas bajo consulta

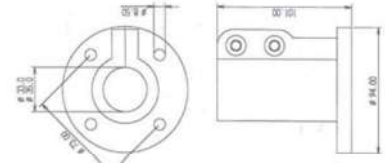



Accesorios Barras – Pinza Tubo

Contamos con soportes pinzas para la unión de secciones para tubos redondos de hierro, inox o aluminio con diferentes medidas dentro de cada referencia.

Soporte 18 #18

Tubo de $\varnothing 33$ y $\varnothing 35$ mm
Otras medidas bajo consulta

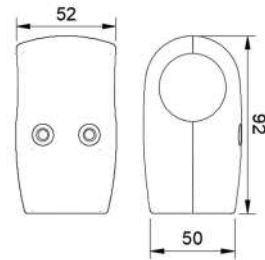

Soporte 19 #19

Tubo $\varnothing 33$ y $\varnothing 35$ mm
Otras medidas bajo consulta

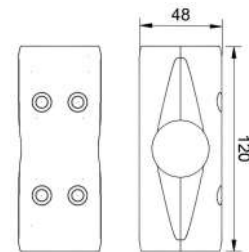

Soporte 113 #113

Tubo $\varnothing 33$ mm
Otras medidas bajo consulta

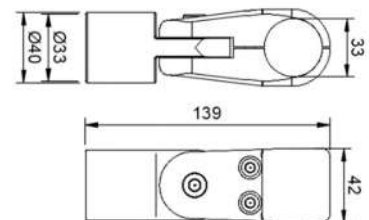



Accesorios Barras – Pinza Cristal

Nuestras pinzas para cristales pueden atravesar el cristal o panel con un tornillo como la nuevo 24 o ejercer la suficiente presión para agarrar el cristal con gomas para evitar que se mueva como el soporte 90907 o la 90916

Soporte 90907

#90907

Ø33 y Ø 35mm
Otras medidas bajo consulta

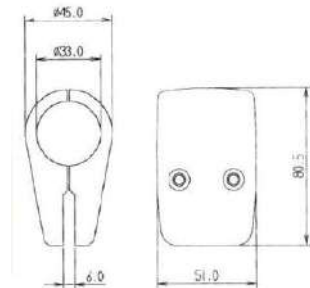

Soporte 90916

#90916

Ø33 y Ø 35mm
Otras medidas bajo consulta

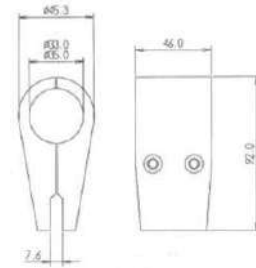

Soporte 24

#24

Ø33 y Ø 35mm
Otras medidas bajo consulta

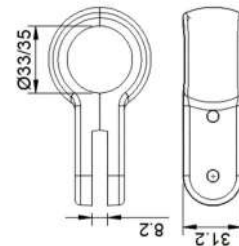

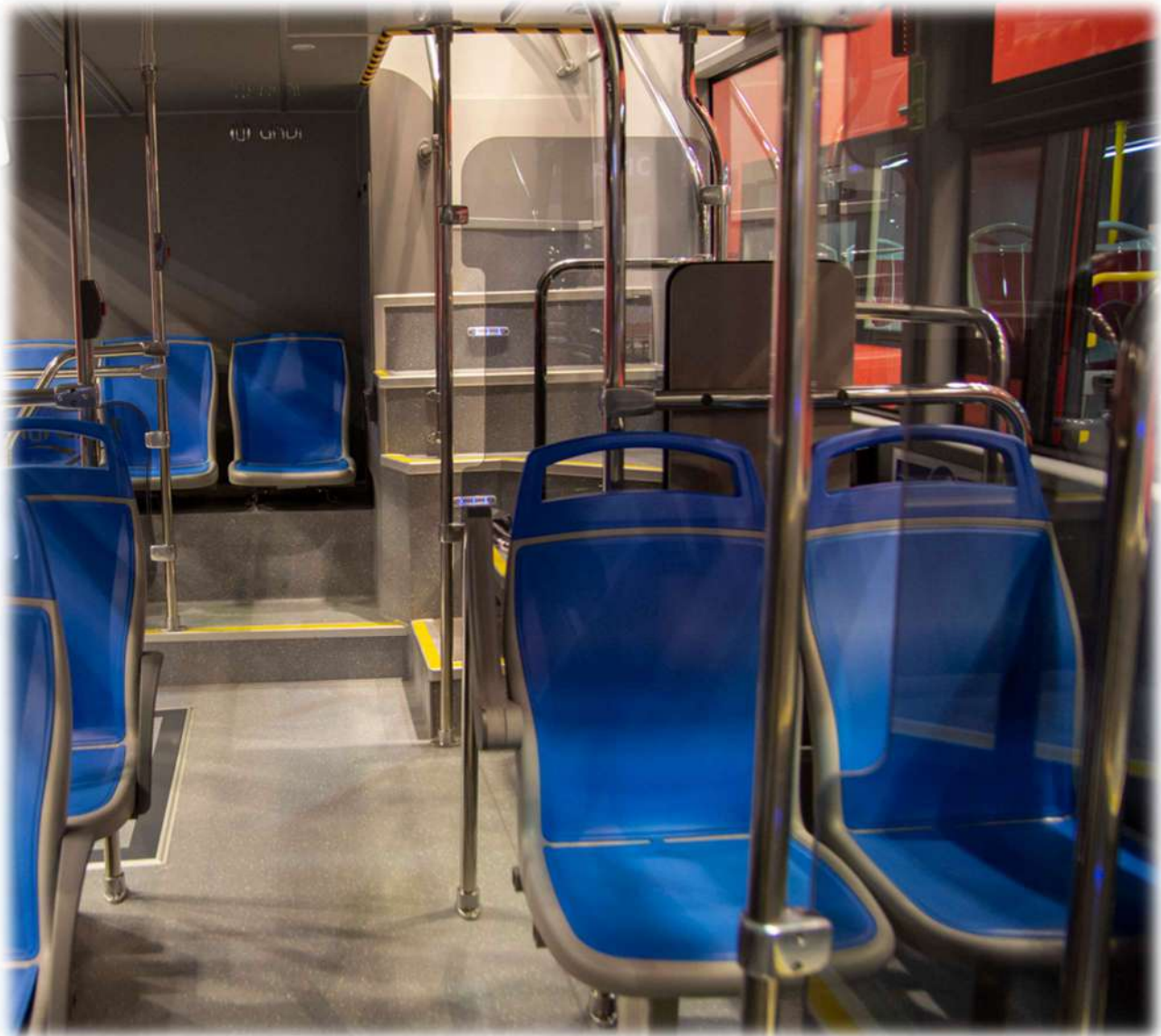



Accesorios Barras – Pipas

Contamos con soportes pipa pasante y pipas ciegas para diversos acoplamientos para los tubos.

Soporte 90906

#90906

Tubo de $\varnothing 33$ y $\varnothing 35$ mm
Otras medidas bajo consulta

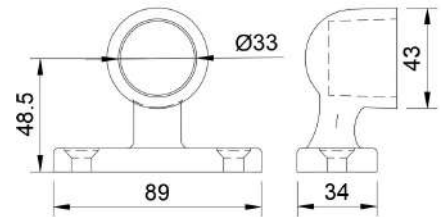

Soporte 90909

#90909

Tubo de $\varnothing 33$ y $\varnothing 35$ mm
Otras medidas bajo consulta

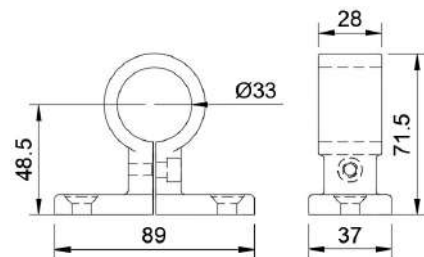

Soporte 90930

#90930

Tubo de $\varnothing 33$ mm
Otras medidas bajo consulta

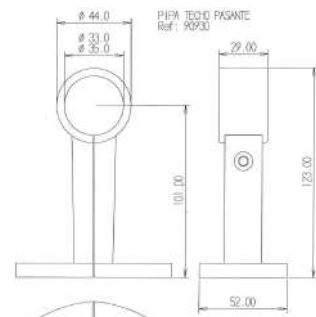

Soporte 90933

#90933

Tubo de $\varnothing 33$ mm
Otras medidas bajo consulta

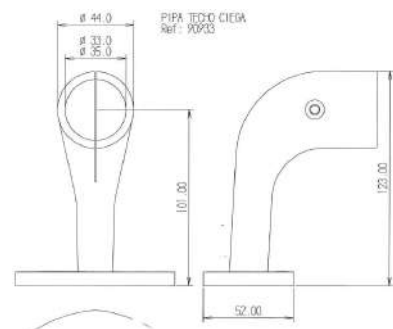



Soporte 20
#20

Tubo de $\varnothing 33$ mm
Otras medidas bajo consulta

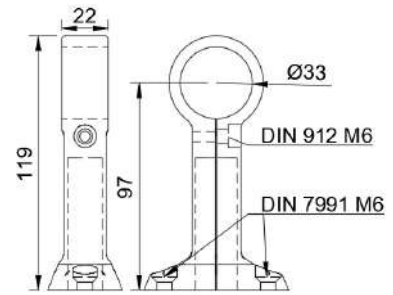

Soporte 22
#22

Tubo de $\varnothing 33$ mm
Otras medidas bajo consulta

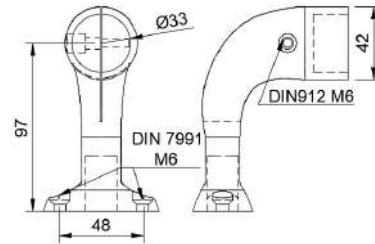



Accesorios Barras – Otros

Soporte 34

#34

Tubo de $\varnothing 33\text{mm}$
Otras medidas bajo consulta

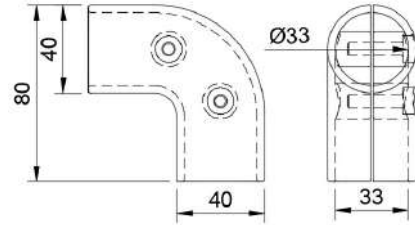

Vista nuestra página web y nuestra tienda online en www.alyp.es y solicita tu presupuesto personalizado en alyp@alyp.es.

Contamos con tarifas especiales para pedidos de volumen o fabricaciones especiales, para estos casos manda tu correo a alyp@alyp.es.

Máندانos también tu consulta para fabricaciones de piezas nuevas o personalizadas, así como de mecanizado, fundición de aluminio o termoformado de plásticos a comercial@alyp.es.

Encuentra nuestra fábrica y tienda física en:

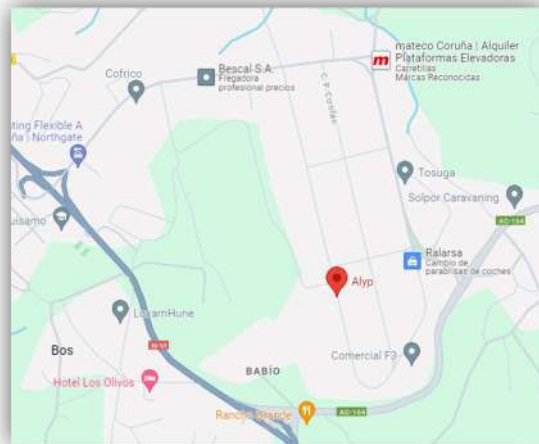

Polígono Industrial de Bergondo

c/ Parroquia de Rois H13

15.165 – Bergondo (A Coruña)

